

**WARING
COMMERCIAL**

MX1500XTX

Программируемый высокопроизводительный блендер с звукозащитным колпаком и контейнером 2 л. (BPA-Free) **BLEND**



Сделано в США.

ПАРАМЕТРЫ

Напряжение: 230 В

Частота: 50/60 Гц

Мощность: 1500Вт

Cord Length: 1.82 м

Тип розетки:



Сертификация:



ПРЕИМУЩЕСТВА

- Мощный в 3,5 л.с. высокопроизводительный двигатель с 2 скоростями. Он способен перемолоть смеси льда и замороженных продуктов за считанные секунды.
- Скорость вращения двигателя 30000 об/мин
- 4 перепрограммируемые программы для напитков..
 - 4 установленные заводские программы
 - Возможность устанавливать свои индивидуальные с помощью клавиатуры на блендере.
- Ежедневный и общий счетчик напитков.
- Двойная функция PULS с перепрограммируемой скоростью
- Электронно-мембранная клавиатура
- Звукоизоляционный колпак для снижения шума
- Контейнер Raptor, 2л из Тритана (BPA-Free), штабелируемый
- Конструкция лезвия и контейнера обеспечивает плавность, согласованность и более быстрые результаты
- Высокопроизводительный ударопрочный нож из нержавеющей стали.
- Прочная и надёжная система соединения металл/металл
- Герметичная крышка с прозрачной заглушкой для добавления ингредиентов и уменьшает давление при приготовления горячей пищи.
- Возможность мытья в посудомоечной машине съёмных частей
- Количество напитков в день 75+
- Гарантия 3 года

ПРИЕМУЩЕСТВА ПРОДАЖ

Получайте стабильный результат каждый раз с Waring MX1300XTX. Это сверхмощный блендер мощностью 3,5л.с.в комплекте с 2-х литровым контейнером Raptor (BPA-Free). Прочная база с электронно-мембранной клавиатурой. ЖК экран с синей подсветкой. 4 перепрограммируемые станции для напитков. Идеально подходит для оживленного бара, медицинского учреждения, школы или кафе

Программируемый высокопроизводительный блендер со звукозащитным колпаком и контейнером 2 л. MX1500XTX



@waringcommercial

innovate your kitchen
westgatetm
est. 2007



АКСЕССУАРЫ

- | | | | |
|---|---|---|---|
|  | CAC90
Контейнер, 2 л
нерж сталь |  | CAC95-12
2 л, зеленый,
трипан (BPA-Free) |
|  | CAC93X
Контейнер 1,4 л
трипан (BPA-Free) |  | CAC95-28
2 л, оранжевый,
трипан (BPA-Free) |
|  | CAC93X-03
1,4 л, желтый,
трипан (BPA-Free) |  | CAC116
Ремонтный комплект |
|  | CAC93X-06
1,4 л, синий, трипан
(BPA-Free) |  | CAC119
Гаечный ключ |
|  | CAC93X-10
1,4 л, фиолетовый,
трипан (BPA-Free) |  | CAC158
Комплект для
смешивания |
|  | CAC93X-12
1,4 л, зеленый,
трипан (BPA-Free) |  | CAC159
Стопорное кольцо
комплект |
|  | CAC93X-28
1,4 л, оранжевый,
трипан (BPA-Free) |  | CAC160
Приводная муфта |
|  | CAC95
The Raptor® – 2 л,
трипан, (BPA-Free) |  | CAC161
Ключ для снятия
муфты |
|  | CAC95-03
2 л, желтый, трипан
(BPA-Free) |  | CAC169
Шпатель для
блендеров MX |
|  | CAC95-06
2 л, синий, трипан
(BPA-Free) |  | SE1000
Звукоизоляционный
колпак (2л) |
|  | CAC95-10
2 л, фиолетовый,
трипан (BPA-Free) |  | SE500
Звукоизоляционный
колпак (1,4л) |

РАЗМЕРЫ

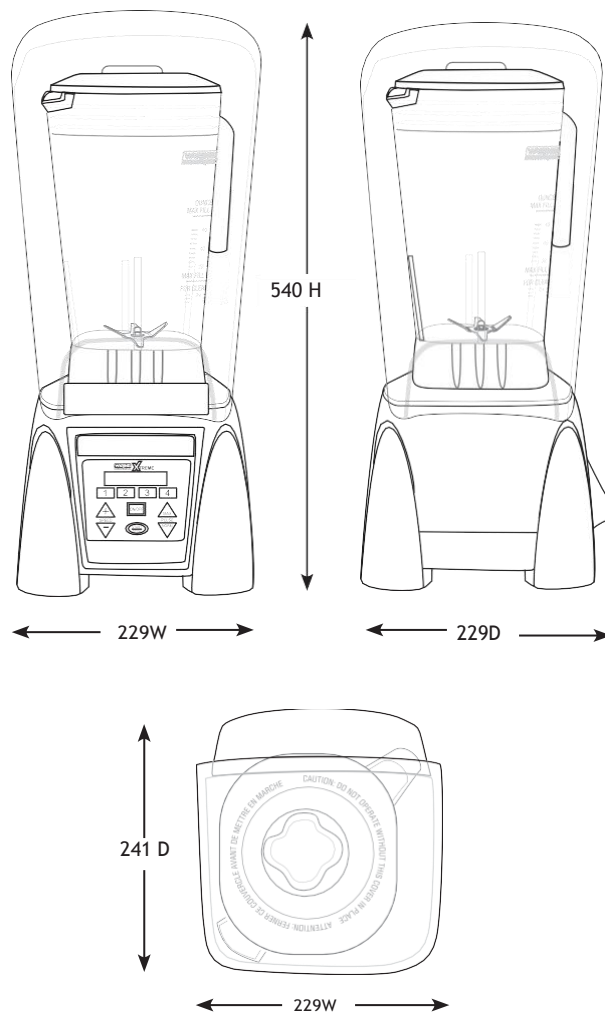

Вес без упаковки: 9,86 кг.



@waringcommercial

Эксклюзивный импортер в Росси и СНГ

ООО «ВЕСТГЕЙТ»

+7 (495) 322-33-55 www.west-gate.ru
westgate@west-gate.ru